

CX6122/24/26

Clex prime
Module de commande électronique



Manuel d'utilisation et
de montage

Mentions légales

Manuel d'utilisation et de montage (français)
Module de commande électronique CX6122/24/26

Numéro de document : 05A3

Version : 1.22

État au : 04.07.2018

Fabricant

Uhlmann & Zacher GmbH
Gutenbergstraße 2-4
97297 Waldbüttelbrunn
Allemagne
Téléphone : +49 931 40672-0
Courriel : contact@UundZ.de
<http://www.UundZ.de>

Ce manuel d'utilisation et de montage est protégé par les droits d'auteur. Les informations contenues dans ce manuel ne doivent ni être reproduites, ni diffusées ou exploitées pour des motifs concurrentiels ou partagées avec des tiers. De même, il est interdit de fabriquer des composants à l'aide de ce manuel sans accord préalable par écrit.

Table des Matières

1	À propos de ce document	3
1.1	Avertissements.....	3
1.2	Symboles.....	3
2	Sécurité	4
2.1	Utilisation appropriée.....	4
2.2	Utilisation inappropriée.....	4
2.3	Consignes générales de sécurité.....	4
3	Description du produit	5
3.1	Description fonctionnelle.....	5
3.2	Conception.....	9
3.3	Versions.....	10
3.4	Caractéristiques techniques.....	11
3.5	Accessoires de gestion.....	13
4	Montage	14
4.1	Consignes de montage.....	14
4.2	Montage.....	15
5	Mise en service	16
5.1	Gérer le système de verrouillage.....	16
5.2	Configurer le module de commande.....	16
6	Fonctionnement	17
6.1	Réveil automatique.....	17
6.2	Ouvrir la porte.....	17
6.3	Basculer le module de commande.....	18
6.4	Indications.....	19
7	Nettoyage et entretien	20
7.1	Nettoyage.....	20
7.2	Entretien.....	20
8	Défauts lors de l'exploitation	23
8.1	Indications de défaut.....	23
9	Démontage et mise au rebut	24
9.1	Démontage.....	24
9.2	Élimination.....	25
10	Glossaire	26

1 À propos de ce document

Ce manuel d'utilisation et de montage décrit le module de commande électronique de la famille de produits de Clex prime (en bref : CX612x¹). Il fait partie du produit et comporte des informations importantes qui sont nécessaires pour une exploitation et une maintenance correctes.

Ce manuel d'utilisation et de montage est valable pour toutes les versions de CX612x et est destiné aux techniciens, qui sont chargés du montage et du démontage, ainsi qu'aux utilisateurs finaux.

- ▶ Lisez attentivement ce manuel d'utilisation et de montage pour une utilisation sans problème et sûre et suivez les instructions qui s'y trouvent avant d'utiliser le module de commande.
- ▶ Conservez le manuel d'utilisation et de montage en un lieu sûr.
- ▶ Après l'installation, remettez le manuel l'utilisateur final et assurez-vous que le client est familier avec son utilisation.

Uhlmann & Zacher GmbH n'accepte aucune responsabilité pour les perturbations ou les dangers comme le manque d'accès au personnel blessé, les dysfonctionnements, l'endommagement des biens ou d'autres dommages découlant de la non-conformité avec le présent manuel d'utilisation et de montage ou à cause des modules de commande mal configurés.

- ▶ Si vous avez encore des doutes après avoir lu ce manuel d'utilisation et de montage, veuillez contacter votre concessionnaire ou Uhlmann & Zacher GmbH directement.

1.1 Avertissements

Les alertes vous avertissent contre les dangers qui risquent de se produire lors de l'utilisation des modules de commande. Il y a deux niveaux d'avertissements qui peuvent être identifiés en fonction du mot signalétique :

Mot indicateur	Signification
AVERTISSEMENT	Indique un danger comportant de faibles risques qui peuvent entraîner des blessures légères ou modérées s'ils ne sont pas évités.
ATTENTION	Indique un danger qui entraîne des dommages matériels.

1.2 Symboles

Les symboles suivants peuvent être utilisés dans ce manuel :

- ▶ Ce symbole indique une instruction qui doit être suivie par l'utilisateur.
- Le symbole indique une entrée dans une liste.



Ce symbole indique des informations utiles et importantes.

¹ Le nom CX612x est employé dans ce manuel comme désignation commune pour les produits CX6120, CX6122, CX6124 et CX6126.

2 Sécurité

2.1 Utilisation appropriée

Le cylindre à bouton électronique CX612x est destiné à être installée dans les portes des immeubles et à verrouiller et déverrouiller les portes. Les portes doivent être munies d'une serrure DIN au profil européen ou au profil rond suisse en fonction de la version du cylindre.

Seuls les composants approuvés par Uhlmann & Zacher doivent être utilisés pour l'installation.

Le CX612x peut être utilisé à la fois à l'intérieur et à l'extérieur (selon la version du produit).

2.2 Utilisation inappropriée

Le CX612x ne doit pas être utilisé pour verrouiller les fournitures requises en cas d'urgence (par exemple le défibrillateur, la médication d'urgence, les extincteurs d'incendie, etc.).

2.3 Consignes générales de sécurité

Suivez ces consignes de sécurité élémentaires lorsque vous utilisez le cylindre à bouton :

- ▶ L'installation et le remplacement de la batterie ne doivent être réalisés que par des techniciens qualifiés selon les consignes dans ce manuel d'utilisation et de montage.
- ▶ N'utilisez pas le cylindre à bouton dans des zones potentiellement explosives.
- ▶ Ne faites aucune modification sur le cylindre à bouton, à l'exception de celles décrites dans le présent manuel d'utilisation et de montage.
- ▶ N'appliquez pas la peintures ou l'acide sur le cylindre à bouton.
- ▶ Ne chauffez pas le cylindre à bouton ou la batterie au-delà de la température de stockage précisée.
- ▶ N'utilisez que les pièces de rechange et les accessoires de chez Uhlmann & Zacher pour éviter les dysfonctionnements et les endommagements.
- ▶ N'utilisez que les batteries fournies par Uhlmann & Zacher.

3 Description du produit

3.1 Description fonctionnelle

Le module de commande électronique CX612x est un produit dans le système Clex prime. L'unité de lecture, l'électronique de communication, le système mécanique et l'alimentation électrique sont intégrés dans le module de commande.

Différents porteurs de transpondeur peuvent être utilisés en tant que clé dans le CX612x, par exemple, les cartes ISO ou les porte-clé.

Le CX612x dispose des propriétés de système suivantes :

- Jusqu'à 71 000 actionnements possibles avec un jeu de piles
- Jusqu'à 60 000 autorisations de clé/verrou peuvent être stockées
- Jusqu'à 512 événements peuvent être enregistrés dans la béquille de porte
- Jusqu'à 32 jours fériés peuvent être configurés
- Changement automatique d'heure d'été et d'heure d'hiver
- 5 296 groupes de verrouillage
- Engagement permanent possible sans consommation supplémentaire en énergie
- Jusqu'à 20 différentes commutations horaires peuvent être programmées pour une activation quotidienne (engagement permanent automatique - plage d'accès libre)
- La durée d'engagement peut être programmée de 1 à 15 secondes
- Peut être connecté au module IDS CX6934 (Système de Détection d'Intrusion)
- Pré-configuré par défaut pour le réseau sans fil à 868 MHz
- Aucun câblage nécessaire
- Peut être combiné avec d'autres systèmes (par exemple Clex private)
- Versions disponibles pour Transpondeur HITAG 1, MIFARE® et LEGIC®

3.1.1 Autorisations

Groupe d'autorisations	Il y a jusqu'à 296 groupes dans le système de verrouillage Clex prime. Lorsqu'un module de commande est un membre d'un ou de plusieurs de ces groupes, toutes les clés qui sont également membres de ce groupe sont autorisées à ouvrir le module de commande à condition que les autorisations de la clé ne soient pas limitées par la configuration des fuseaux horaires.
Autres groupes d'autorisations	En plus des groupes normaux, il existe 5 000 autres groupes dans le système de verrouillage Clex prime. Chaque clé peut être membre de 1 jusqu'à 16 de ces autres groupes.
Autorisations individuelles	Une autorisation individuelle permet à une clé de faire fonctionner un module de commande. En fonction du type de clé (en écriture, en lecture seule), les autorisations individuelles sont soit stockées sur la clé (jusqu'à 16 autorisations individuelles par clé) ou dans le module de commande (jusqu'à 60 000 autorisations individuelles).
Autorisation de bascule (engagement permanent)	Les clés munies d'autorisation de bascule peuvent engager un module de commande de manière permanente, et dans ce cas, la porte peut être ouverte sans clé.

Groupe Quatre Yeux

Le groupe quatre yeux est utilisé pour ouvrir une poignée de porte uniquement lorsque deux différentes clés sont présentées, dont une doit être membre du groupe quatre yeux et l'autre doit avoir une autorisation normale pour le module de commande. Il est possible de configurer pour chaque module de commande quel est le groupe qui est défini comme étant un groupe quatre yeux.

Groupe de système de détection d'intrusion (IDS)

En combinaison avec un module IDS CX6934, le module de commande peut être utilisée pour activer ou désactiver le système de détection d'intrusion (IDS). Pour cela, il est nécessaire de définir un groupe (groupe IDS) dans le module de commande qui est autorisé à activer / désactiver l'IDS.

En outre, un groupe sapeurs pompiers peut être défini, avec une autorisation permanente d'ouvrir la porte indépendamment de l'état du système de détection d'intrusion. Pour toutes les autres groupes d'autorisations, et contrairement au groupe sapeurs pompiers, le statut du système de détection d'intrusion (IDS) est d'abord vérifié avant d'octroyer l'accès.

3.1.2 Fuseaux horaires

Une autorisation de verrouillage peut être limitée dans le temps en utilisant un fuseau horaire. La restriction horaire ainsi que les autorisations de verrouillage sont programmées sur la clé dans le système Clex prime.

Les restrictions horaires suivantes sont possibles :

- Intervalle total
- Intervalle journalier
- Planning horaire hebdomadaire
- Jours fériés
- Fuseaux horaires spéciaux



Pour des informations détaillées sur les différents fuseaux horaires, veuillez vous reporter au manuel du logiciel Keyvi.

3.1.3 Date d'expiration automatique

L'utilisation de la date d'expiration automatique permet de restreindre la validité de la clé indépendamment des fuseaux horaires valables pour la clé.



Pour des informations détaillées sur la date d'expiration automatique, veuillez vous reporter au manuel du logiciel Keyvi.

3.1.4 Réseau radio

Si un réseau radio correspondant est installé dans le bâtiment, le module de commande CX612x peut être intégrée à ce réseau. Les fonctions suivantes pourront alors être exécutées via la radio :

- Programmation des autorisations
- Modification des autorisations
- Configuration des fuseaux horaires / changements d'heure
- Lecture du journal des événements
- Engagement/activation du module de commande (pour la durée définie par la durée du verrouillage)
- Affichage des messages de la pile et d'entretien
- Lecture de la valeur de la pile
- Mise à jour FW (Firmware)

3.1.5 Clé "Feedback"

Même pour les modules de commande exploitées en offline, il existe une option pour transmettre l'état de la pile de la poignée de porte au logiciel de gestion

Keyvi. Pour ce faire, l'état de la pile des 16 dernières modules de commande exploitées est stocké sur la clé. Les informations de l'état de la pile sont transmises à Keyvi et supprimées de la clé si la clé est lue par une borne de programmation automatique ou une station de programmation. La condition préalable est que la clé devrait avoir été préparée pour l'écriture de l'information et que l'option clé "Feedback" devrait avoir été activée dans le module de commande.

L'utilisation de la clé "Feedback" n'est possible qu'avec les transpondeurs de type MIFARE® et LEGIC® avant.

3.1.6 Gestion de la pile

Le module de commande CX612x est proposée avec un système de gestion de batterie qui indique le besoin de remplacement de batterie au moyen des signaux visuels et sonores lorsque la puissance de la batterie diminue (perte de capacité) lors des 1 000 dernières opérations de la batterie (voir le chapitre 7.2.1 Remplacement de batterie).

La signalisation a lieu en 3 phases :

- Phase 1** Un changement de la batterie va bientôt être nécessaire.
Si une clé autorisée est tenue en face du module de commande, le droit d'accès de verrouillage est émis. L'engagement est accompagné des signaux rouges clignotants (5x) et 5 signaux acoustiques brefs.
- Phase 2** Un changement de la batterie est nécessaire.
Si une clé autorisée est tenue en face du module de commande, le module de commande clignote tout d'abord en vert pendant 5 secondes, puis le module de commande s'engage. L'engagement est accompagné des signaux rouges clignotants (5x) et 5 signaux acoustiques brefs.
- Phase 3** Un changement de la batterie est immédiatement nécessaire.
Si une clé autorisée est tenue en face du module de commande, aucun droit d'accès de verrouillage n'est émis mais le module de commande passe en position de changement de batterie. En outre, le module de commande clignote en rouge 5x et donne 5 signaux acoustiques brefs.
- Les données d'accès, le journal des événements, les paramètres du module de commande et le temps sont stockées dans la mémoire non-volatile et donc conservés même quand il n'y a pas d'alimentation, par exemple, lors du changement de la batterie ou si la batterie est complètement à plat. L'heure est écrite dans la mémoire non volatile toutes les 30 minutes. Si l'alimentation reste éteinte, l'horloge s'arrête après quelques secondes et recommence à marcher à partir de la dernière valeur stockée après que l'alimentation est rétablie.
- Après chaque changement de batterie, n'oubliez pas de vérifier le temps. Si c'est nécessaire, configurez l'heure actuelle.

3.1.7 Journal d'événements

Les 512 derniers événements du module de commande sont stockés dans le journal des événements.

Les événements suivants sont enregistrés :

- Non-autorisé
- Autorisé
- Ouverture de service
- Commutation horaire ouverte
- Commutation horaire fermée
- Réinitialisation
- Changement d'heure activée
- Changement d'heure désactivée
- Erreur de couplage
- Batterie OK
- Batterie faible phase 1
- Batterie faible phase 2
- Batterie faible phase 3
- Manipulation
- Bascule toggle désactivée
- Bascule toggle activée
- Position de pile en marche
- Position de pile en arrêt
- Position de démontage en marche
- Position de démontage en arrêt
- Position inconnue
- Mode de service
- Diagnostic radio
- Éveil automatique désactivé
- Ouverture par radio pas OK
- Ouverture par radio OK

Les informations suivantes sont enregistrées pour chaque événement ; code d'événement, date, heure et identifiant de la clé, si nécessaire.

La journalisation des événements peut être activée ou désactivée individuellement pour chaque module de commande, afin de se conformer aux directives spéciales de protection des données.

Le journal des événements peut être lu à l'aide de la station de déploiement CX6510 ou à l'aide de ClexTouch CX6522. Si le module de commande est située dans un réseau radio Keyvi, elle peut être lue également via la radio.

3.2 Conception

3.2.1 CX6122

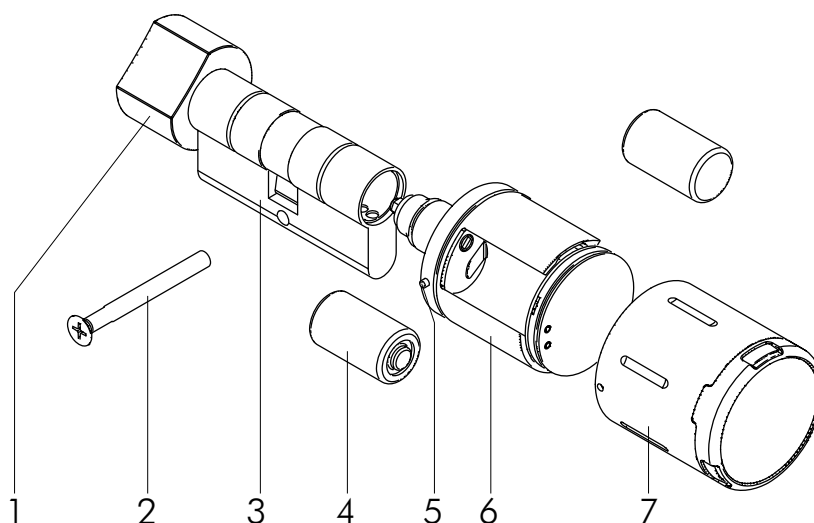

- | | | | |
|---|---------------------|---|-------------------------------------|
| 1 | Bouton mécanique | 5 | Goupille de verrouillage de manchon |
| 2 | Vis de fixation | 6 | Bouton électronique |
| 3 | Boîtier de cylindre | 7 | Manchon du bouton électronique |
| 4 | Batterie | | |

3.2.2 CX6124

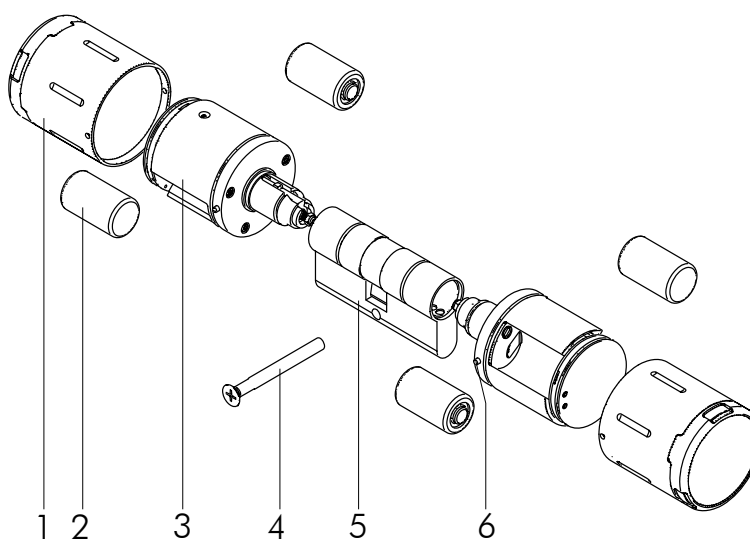

- | | | | |
|---|--------------------------------|---|-------------------------------------|
| 1 | Manchon du bouton électronique | 4 | Vis de fixation |
| 2 | Batterie | 5 | Boîtier de cylindre |
| 3 | Bouton électronique | 6 | Goupille de verrouillage de manchon |

3.2.3 CX6126

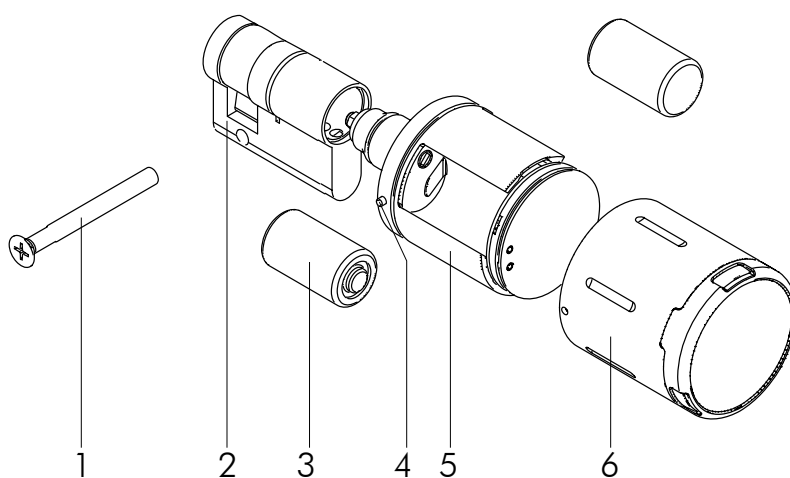

1	Vis de fixation	4	Goupille de verrouillage de manchon
2	Boîtier du demi-cylindre	5	Bouton électronique
3	Batterie	6	Manchon du bouton électronique

3.3 Versions

Différentes versions du cylindre de verrouillage électronique sont disponibles pour la sélection :

- Pour utilisation à l'intérieur ou à l'extérieur
- Différentes longueurs du boîtier de cylindre
- Version de base sans journal de date/heure et événement

3.4 Caractéristiques techniques

3.4.1 Caractéristiques techniques générales

Description	Valeur
Longueurs du cylindre CX6122	De 26/26 mm ou 30/30 mm à 200/200 mm dans des étapes de 5-mm ; les tailles surdimensionnées disponibles sur demande
Longueurs du cylindre CX6124	De 30/35 mm à 200/200 mm dans des étapes de 5-mm ; les tailles surdimensionnées disponibles sur demande
Longueurs du cylindre CX6126	De 26/10 mm ou 30/10 mm à 200/10 mm dans des étapes de 5-mm ; les tailles surdimensionnées disponibles sur demande
Longueur du bouton	42,7 mm (version pour l'intérieur) 44,8 mm (version pour l'extérieur)
Diamètre du bouton	40,0 mm (version pour l'intérieur) 45,0 mm (version pour l'extérieur)
Versions de transpondeur	Version 1: 125 kHz EM4102, EM4450, HITAG 1, transpondeur actif (868 MHz) Version 2: MIFARE® MIFARE® Classic, MIFARE® DESFire®, transpondeur actif (868 MHz) Version 3: LEGIC® LEGIC® prime, LEGIC® advant, MIFARE® DESFire®, transpondeur actif (868 MHz)
Alimentation électrique	Batterie CR2 3V (2 unités)
Durée de vie de la pile	125 kHz: jusqu'à 46 000 opérations ou 4,5 ans MIFARE®: jusqu'à 71 000 opérations ou 7,6 ans LEGIC®: jusqu'à 51 000 opérations ou 3,1 ans

3.4.2 Conditions ambiantes

Description	Valeur
Température de fonctionnement	-20°C à +65°C (version pour l'intérieur) -25°C à +65°C (version pour l'extérieur)
Température de stockage	-40°C à +65°C
Lieu d'installation	À l'intérieur ou à l'extérieur (selon le modèle du produit)
Classe de protection	IP65 (version pour l'intérieur) IP66 (version pour l'extérieur)

3.4.3 Dimensions

CX6120

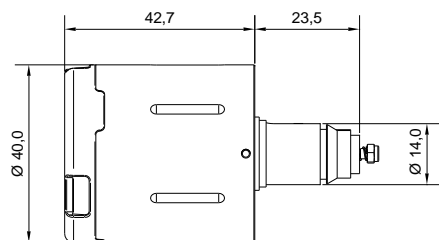

CX6120 IP66

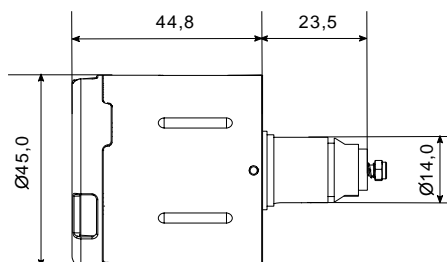

CX6122

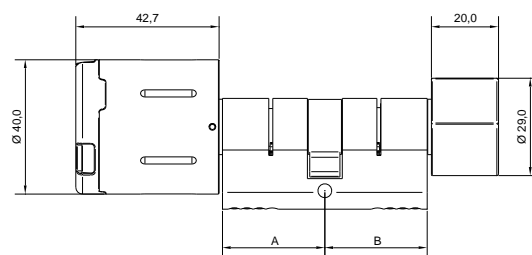

CX6124

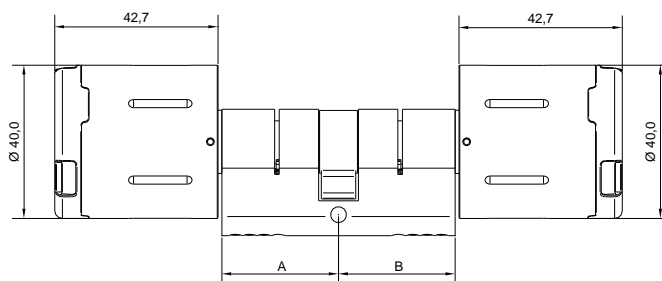

CX6126

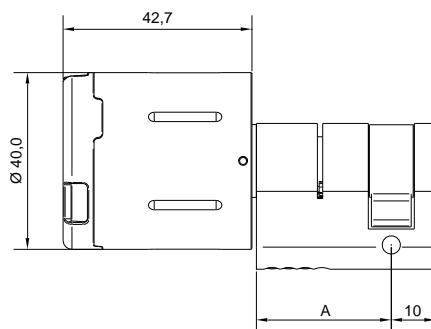

3.5 Accessoires de gestion

Les composants du système Clex Prime décrits ci-dessous sont utilisés pour gérer les systèmes de verrouillage Clex Prime.

3.5.1 CX6530 Logiciel de gestion Keyvi

Le système de verrouillage peut être facilement géré de manière centralisée depuis le PC à l'aide du logiciel de gestion Keyvi pour Clex prime. Même des programmes de verrouillage complexes peuvent être facilement créés, contrôlés et entretenus à l'aide de ce logiciel.

3.5.2 CX6510 Station de déploiement



La station de déploiement CX6510 est utilisée pour la programmation du système de verrouillage. Les informations peuvent être échangées entre le logiciel de gestion Keyvi et les unités de verrouillage à l'aide de la station de déploiement. Ces informations comprennent, par exemple, les autorisations, les événements ou les paramètres pour les unités de verrouillage. Dans le cas des transpondeurs EM et HITAG1, les clés peuvent aussi être programmées à l'aide de la station de déploiement.

3.5.3 CX6522 ClexTouch



ClexTouch est un logiciel qui fonctionne sur des ordinateurs de poche ou sur des ordinateurs portables dotés du système d'exploitation Windows. Il peut être commodément utilisé pour configurer le système de verrouillage (accompagné d'une clé USB correspondante sans fil) et les données pertinentes peuvent être envoyées directement à tous les composants du système de verrouillage de Clex prime qui sont munis d'une puce radio.

3.5.4 CX6520 Station de programmation



La station de programmation est un équipement optionnel au logiciel de gestion Keyvi et à la station de déploiement CX6510 pour programmer de manière commode la clé. Avec les transpondeurs MIFARE® ou LEGIC®, la station de programmation est toujours requise pour programmer les clés. La station de programmation est reliée au PC à l'aide d'un câble USB.

3.5.5 Clés spéciales

Clé de service

En utilisant la clé de service, un utilisateur s'identifie comme étant l'administrateur du système de verrouillage. Si cette clé est tenue devant un composant du système de verrouillage, le composant respectif passe alors en mode de service, le cas échéant, par exemple, pour créer ou modifier les autorisations, faire les réglages ou lire le journal des événements.

Clés de sous-service

Une clé de sous-service fait basculer une unité de verrouillage déjà personnalisée dans le mode service. Ces clés de sous-service disposent d'autorisation que pour certaines zones ou pour certains horaires (par exemple, dans le cas d'un système de verrouillage avec plusieurs logements et gestion individuelle).



Les clés de sous-service ne peuvent pas être utilisées pour personnaliser pour la première fois les nouvelles unités de verrouillage. Seuls les systèmes de verrouillage personnalisés existants peuvent être basculés en mode de service.

4 Montage

4.1 Consignes de montage

4.1.1 Consignes générales de montage

- Avant d'assembler le cylindre à bouton CX612x sur une porte résistante au feu/à la fumée, veuillez vérifier la certification incendie pour vous assurer de la conformité.
- Réalisez le montage forcément en gardant la porte ouverte.
- Assurez-vous que les loquets ou les joints d'étanchéité fixés sur la porte ne font pas obstruction à la bonne opération du CX612x.
- Assurez-vous que la poignée de porte ne dépasse pas et n'empêche pas la porte de balancer librement.
- Avant de monter la poignée de porte, vérifiez toujours si tous les composants peuvent bouger librement.
- Après le montage, vérifiez la fonctionnalité avec la porte ouverte.

4.1.2 Ôter la languette de la pile

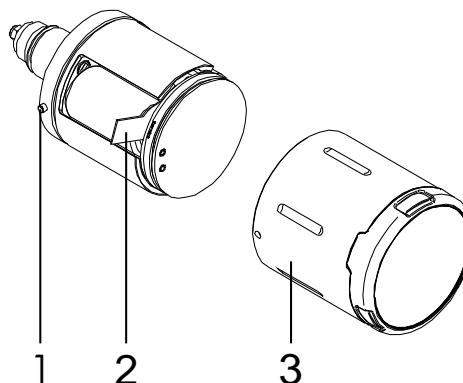

- ▶ Retirez le couvercle du bouton (3).
- ▶ Ôter la languette de la pile (2).
- ▶ Appuyez sur la goupille de verrouillage du couvercle (1, la deuxième goupille de verrouillage de la pile se trouve sur le côté opposé du module de commande) et remplacez le couvercle du bouton (3). Veuillez vous assurer que les goupilles de verrouillage sont correctement verrouillées dans le couvercle.

4.2 Montage

- ▶ Enfoncez le boîtier de cylindre CX212x et attachez-le à l'aide de la vis de fixation. Serrez la vis de fixation à la main, n'utilisez pas un tournevis à batteries ayant un couple de serrage élevé.

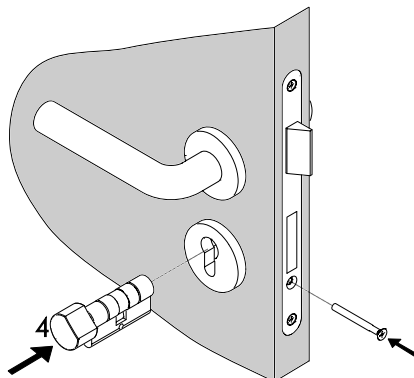

Le corps du cylindre ne doit pas se projeter en dehors de sa fixation enfermante de plus de 1 à 3 mm, mais il ne faut pas non plus qu'il soit encastré dans la garniture.

- ▶ Le bouton électronique est monté dans le boîtier du cylindre en l'insérant tout en le tournant en même temps.

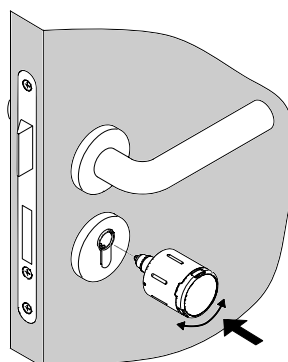

5 Mise en service

5.1 Gérer le système de verrouillage

Le système de verrouillage peut être géré à l'aide du logiciel de gestion Keyvi. Avant qu'un système de verrouillage puisse être utilisé, il doit être personnalisé et les paramètres doivent être réglés.

5.1.1 Personnalisation

Chaque porte et chaque clé dans le système de verrouillage électronique Clex prime doivent être connues du logiciel de gestion pour une programmation ultérieure du système de verrouillage respectif. Ce processus s'appelle la personnalisation.

Au cours de la personnalisation, la porte ou le module de commande qui est utilisée reçoit un identifiant de porte (D-ID) et la clé reçoit un identifiant de clé (K-ID) de la part du logiciel de gestion Keyvi.

5.1.2 Modifier les paramètres

Les paramètres suivants peuvent être modifiés :

- Autorisations (voir le chapitre 0 Autorisations page 5)
- Fuseaux horaires (voir le chapitre 0 Fuseaux horaires, page 6)
- Heure
- Durée d'engagement (définit la durée pour laquelle le module de commande reste engagée après la présentation d'une clé, voir le chapitre 0 Ouverture de porte, page 17)
- Sensibilité au réveil (voir le chapitre 6.1 Réveil automatique page 17)
- Date d'expiration d'une clé (voir le chapitre 0 Date d'expiration automatique, page 6)
- Réponse radio du le module de commande (mode réveil-sur-radio)

Les paramètres d'autorisations doivent d'abord être modifiés dans le logiciel de gestion Keyvi pour les modules de commande individuelles ou les groupes de modules de commande. Le logiciel consolide ces paramètres en des tâches, qui doivent ensuite être transférés d'abord à la station de déploiement ou à ClexTouch. De là ils peuvent être transférés aux modules de commande individuelles.

Si le module de commande est située dans un réseau radio Keyvi, le transfert peut alors se faire également via radio.



Pour des informations supplémentaires, reportez-vous à la documentation sur CX6530 Logiciel de gestion Keyvi, CX6510 station de déploiement et CX6522 ClexTouch.

5.2 Configurer le module de commande

Prérequis : Les tâches ont été créées dans le logiciel de gestion Keyvi et transférées à la station de déploiement ou à ClexTouch.

- ▶ Maintenez la clé de service devant l'unité de lecture de le module de commande pour faire basculer le module de commande en mode de service.
- ▶ À l'aide de la station de déploiement ou de ClexTouch, transmettez la tâche respective à le module de commande (voir le manuel d'utilisation de CX6510 station de déploiement ou celui de CX6522 ClexTouch).

6 Fonctionnement

6.1 Réveil automatique

Le module de commande est en mode veille tant qu'elle n'est pas utilisée. Pour vérifier l'autorisation d'une clé, il faut la réveiller du mode veille. Ceci se produit automatiquement si une clé est maintenue devant l'unité de lecture.

Si, toutefois, le module de commande électronique a été réveillée 24 fois (par exemple par des objets métalliques situés à proximité) sans lire de clé, le réveil automatique est alors désactivé.

Dans ce cas, il faut réveiller manuellement le module de commande.

- Tournez le module de commande un certain nombre de fois pour réveiller l'unité de lecture jusqu'à ce qu'un LED commence à s'allumer.

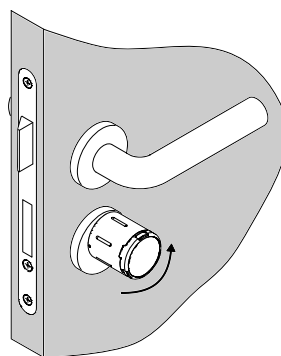

- Ne tenez une clé autorisée devant l'unité de lecture qu'après avoir fait cela.

Le réveil automatique est à nouveau activé par la lecture d'une clé autorisée, mais il peut être également activé ou désactivé à l'aide de la station de déploiement CX6510 ou du logiciel ClexTouch CX6522.

En outre, la sensibilité d'éveil (c'est-à-dire le nombre de fois il faut appuyer sur le module de commande afin de réveiller l'unité de lecture) peut être réglée.

6.2 Ouvrir la porte

- Tenez la clé autorisée devant l'unité de lecture jusqu'à ce que le DEL vert s'allume.

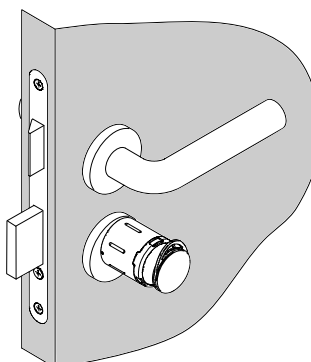

- ▶ Le module de commande est maintenant enclenché, la porte peut être verrouillée et déverrouillée en tournant le module de commande.

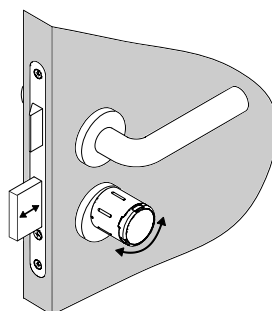

- ▶ Lorsque la porte est à l'état déverrouillée, la porte peut être ouverte avec la poignée de porte.

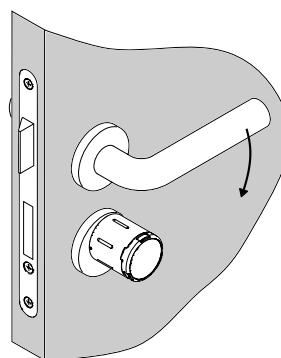











La durée pour laquelle la poignée de porte reste engagée peut être réglée (1 à 15 secondes, la valeur par défaut est de 5 secondes). Après l'autorisation réussie (engagement) au niveau de la poignée de porte, la durée d'engagement expire.

6.3 Basculer le module de commande

- ▶ Tenez la clé ayant l'autorisation de bascule pour deux cycles devant l'unité de lecture.

En fonction de l'état initial, le module de commande va soit s'engager soit se désengager de façon permanente.

6.4 Indications

Fonction	Signal (sonore et visuel) et explication
Mode veille	Aucun signal sonore ou visuel
Démarrage du mode service	 Deux signaux sonores d'intensité croissante mais de longueur égale
Mode fin de service	 Deux signaux sonores d'intensité décroissante mais de longueur égale
Mode lecture (après le réveil)	 Les LED rouges clignotent
La clé n'est pas autorisée	 Un long signal sonore faible, les LED rouges s'allument
La clé est autorisée	 Les LED vertes s'allument
Changement d'heure / basculement activés	 Un long signal sonore fort, les LED vertes s'allument
Changement d'heure / basculement désactivés	 Un long signal sonore fort, les LED rouges s'allument
Réinitialisation	 Un long signal sonore faible, toutes les LED s'allument brièvement l'une après l'autre
Avertissement pile phase 1	 5 courts et forts signaux sonores, les LED rouges clignotent 5 fois simultanément
Avertissement pile phase 2	 5 courts et forts signaux sonores, les LED rouges clignotent 5 fois simultanément, puis engagement retardé d'un délai de 5 secondes, les DEL vertes clignotent en même temps
Avertissement pile phase 3:	 5 courts signaux sonores forts, les LED rouges clignotent simultanément 5 fois, pas de connexion mais position de changement de batterie

7 Nettoyage et entretien

7.1 Nettoyage

- ▶ Ne nettoyez le module de commande qu'avec un produit d'entretien ménager commercialement disponible et un chiffon humide.
- ▶ N'utilisez aucun produit de nettoyage abrasif ou caustique.

7.2 Entretien

7.2.1 Remplacer la batterie

⚠ AVERTISSEMENT

Danger de blessures provoquées par une utilisation inappropriée

- ▶ Ne ni chargez ni ouvrez ni chauffez la batterie.
- ▶ Remplacez toujours les batteries déchargées avec de nouvelles batteries.
- ▶ Faites attention à la bonne polarité lors de l'insertion des batteries.



N'effectuez le changement de la batterie qu'avec la porte ouverte. Tant que la batterie est retirée, le module de commande ne peut pas s'engager et ne peut donc pas ouvrir la porte.

Changement de la batterie phases 0, 1, 2

- ▶ Tenez une carte de changement de pile devant le module de commande ou utilisez la station de déploiement CX6510 ou ClexTouch CX6522 pour passer à la position de changement de pile.

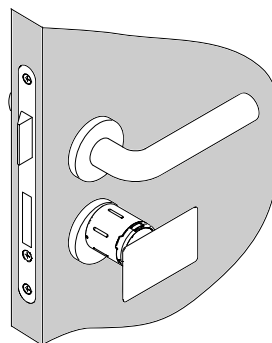

- ▶ Enfoncez la goupille de verrouillage de manchon maintenant déverrouillée du module de bouton avec l'outil de changement de batterie en retirant en même temps le manchon.

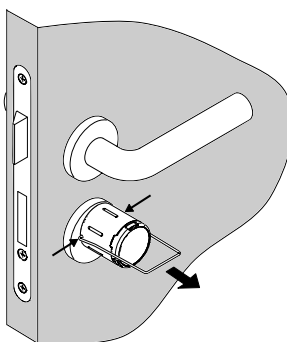

- ▶ Retirez les batteries épuisées et insérez les nouvelles batteries faisant attention à la polarité.

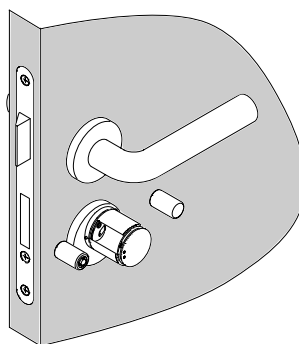

- ▶ Appuyez sur les goupilles de verrouillage et de nouveau glissez en position le manchon du module de commande. Assurez-vous que la goupille de verrouillage se verrouille correctement dans le manchon.

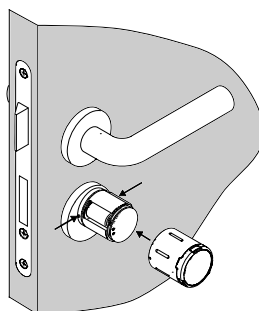

- ▶ Après le changement de la batterie, le module de commande reste dans la position de changement de batterie. En répétant l'étape 1 ou en tenant une clé autorisée devant lui, vous pouvez retourner le module de commande à la position initiale.

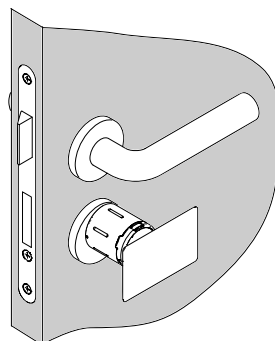

Changement de la batterie dans la phase 3 de la batterie

- ▶ Vérifiez l'heure sur la poignée de porte à l'aide de la station de déploiement CX6510 ou le CX6522 ClexTouch et ajustez l'heure si nécessaire.

En phase 3 de la pile, le module de commande est déjà en position de changement de pile. Le manchon du bouton peut être retiré tel que décrit ci-dessus.

7.2.2 Changement de la bague d'étanchéité

ATTENTION

Endommagement de la bague d'étanchéité dû à une mauvaise manipulation

- ▶ N'utilisez pas d'objets tranchants et ne tirez pas sur la bague d'étanchéité plus que ce qui est nécessaire pour le montage.

Pré-requis : Le manchon du bouton est retiré (voir le chapitre 7.2.1 Remplacer la batterie, page 20)

- ▶ Si le manchon du bouton est ouvert, les deux bagues d'étanchéité sont visibles. La plus petite se situe du côté le plus éloigné de la porte.

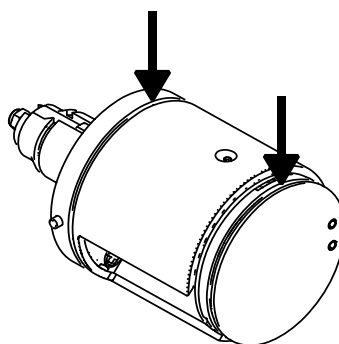

- ▶ Pour retirer les bagues d'étanchéité, tenez la bague d'étanchéité respective d'un côté avec votre pouce et de l'autre côté poussez avec l'ongle du majeur. Vous pourrez alors accéder à la bague d'étanchéité avec l'index.

Dans le cas du CX6120 IP66, il n'y a qu'une bague d'étanchéité sur le côté faisant face à la porte.

8 Défauts lors de l'exploitation

8.1 Indications de défaut

Fonction	Signal sonore	Explication
Défaut de mémoire / défaut de configuration	-----●	5 signaux sonores longs, 1 signal sonore court
Défaut d'engagement	-----●●	5 signaux sonores longs, 2 signaux sonores courts
Défaut RTC (horloge)	-----●●●	5 signaux sonores longs, 3 signaux sonores courts
Défaut interne (interruption non-gérée)	-----●●●●	5 signaux sonores longs, 4 signaux sonores courts
Défaut interne (Conflit de Bus)	-----●●●●●	5 signaux sonores longs, 5 signaux sonores courts
Défaut interne (Conflit de Bus)	-----●●●●●●	5 signaux sonores longs, 6 signaux sonores courts
Défaut interne (Conflit de Bus)	-----●●●●●●●	5 signaux sonores longs, 7 signaux sonores courts

- Si les défauts cités ci-dessus se produisent fréquemment, veuillez contacter le revendeur concerné.

9 Démontage et mise au rebut

9.1 Démontage

- ▶ Faites passer le module de commande à la position de démontage en présentant une clé ayant l'autorisation de démontage ou à l'aide de ClexTouch CX6522 ou de la station de déploiement CX6510.
- ▶ Tournez le module de commande en tirant dessus doucement jusqu'à ce qu'il puisse être retiré du cylindre. Le désassemblage n'est possible qu'en une position.

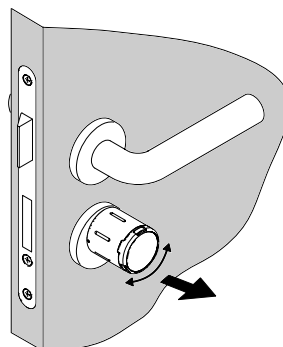

- ▶ Retirez la vis de fixation.

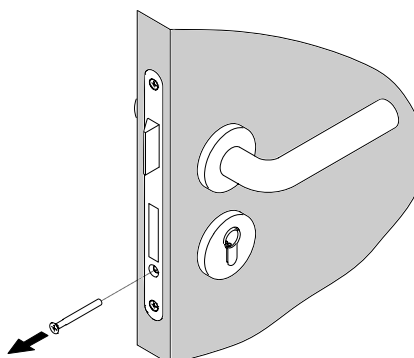

- ▶ Retirez le corps du cylindre et le bouton mécanique de la serrure.

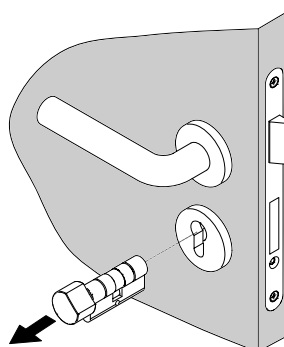

9.2 Élimination



- ▶ Ne jetez pas le module de commande dans les ordures ménagères. L'élimination doit se faire conformément à la Directive Européenne 2002/96/EC à un point de collecte destiné aux déchets électriques.
- ▶ Les batteries défectueuses ou épuisées doivent être recyclées conformément à la Directive Européenne 2006/66/EC.
- ▶ Respectez les réglementations locales en matière d'élimination séparée des batteries.
- ▶ Recyclez l'emballage d'une manière écologique.

10 Glossaire

Définition	Description
ClexTouch	Logiciel pour les ordinateurs de poche et portable sous Windows pour configurer les systèmes de verrouillage
IDS	Système de détection d'intrusion
HITAG 1	Technologie de transfert sans contact des données d'identification
Keyvi	Logiciel de gestion des systèmes de verrouillage
LEGIC®	Technologie de transfert sans contact des données d'identification
MIFARE®	Technologie de transfert sans contact des données d'identification
Clé	Support de données qui contient les informations d'autorisation. Cela peut, par exemple, être une carte ISO ou une puce. La clé est parfois aussi appelée transpondeur.
Station de déploiement	Les données peuvent être échangées entre le logiciel de gestion Keyvi et les modules de commande à l'aide de la station de déploiement.
Clé de service	Clé spéciale à l'aide de laquelle un utilisateur peut s'identifier en tant qu'administrateur du système de verrouillage (voir le chapitre 3.5.5 Clés spéciales, page 13)
Basculement (Toggle)	Engagement permanent d'un module de commande, de manière à pouvoir ouvrir la porte sans clé.
Transpondeur	Voir la clé
WoR	Réveil-sur-radio (réponse radio d'une poignée de porte)